

Технологический маршрут изготовления детали «Рычаг» представлен компьютерными моделями обрабатываемых поверхностей на рисунке 1.4.

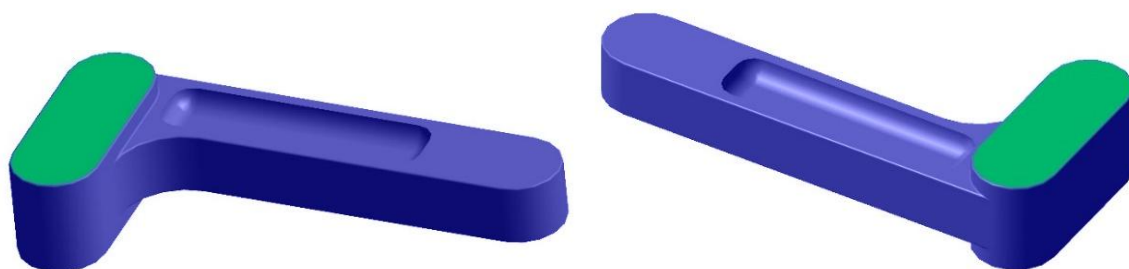

005 4262 Горизонтально фрезерная (2 установка)

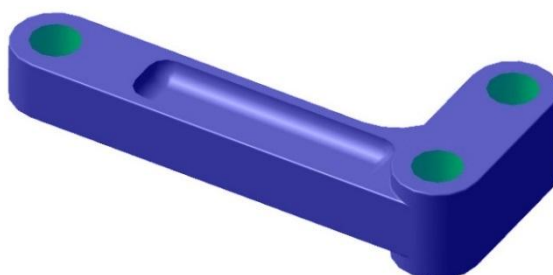

010 4261 Вертикально-сверлильная

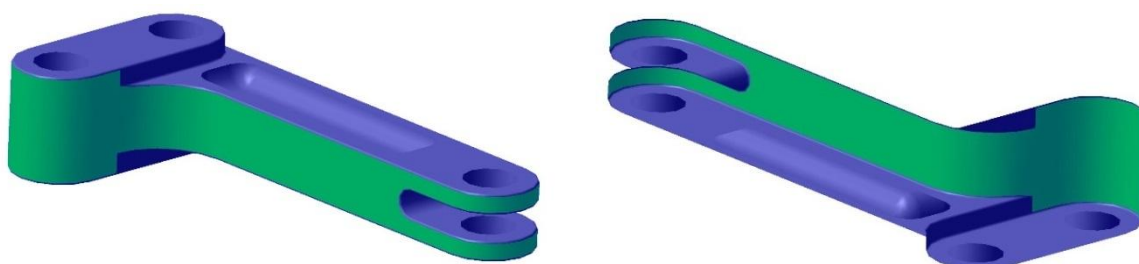

015 4234 Фрезерная (ЧПУ)

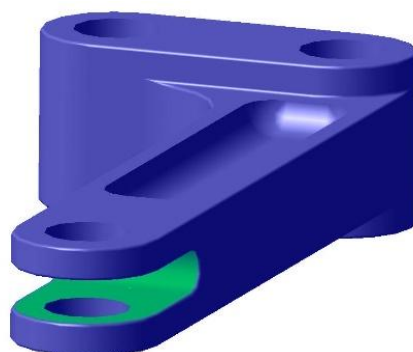

020 4261 Вертикально фрезерная

Рисунок 1.4 - Моделирование пооперационной обработки детали «Рычаг»