

приклад дві деталі та заготовки

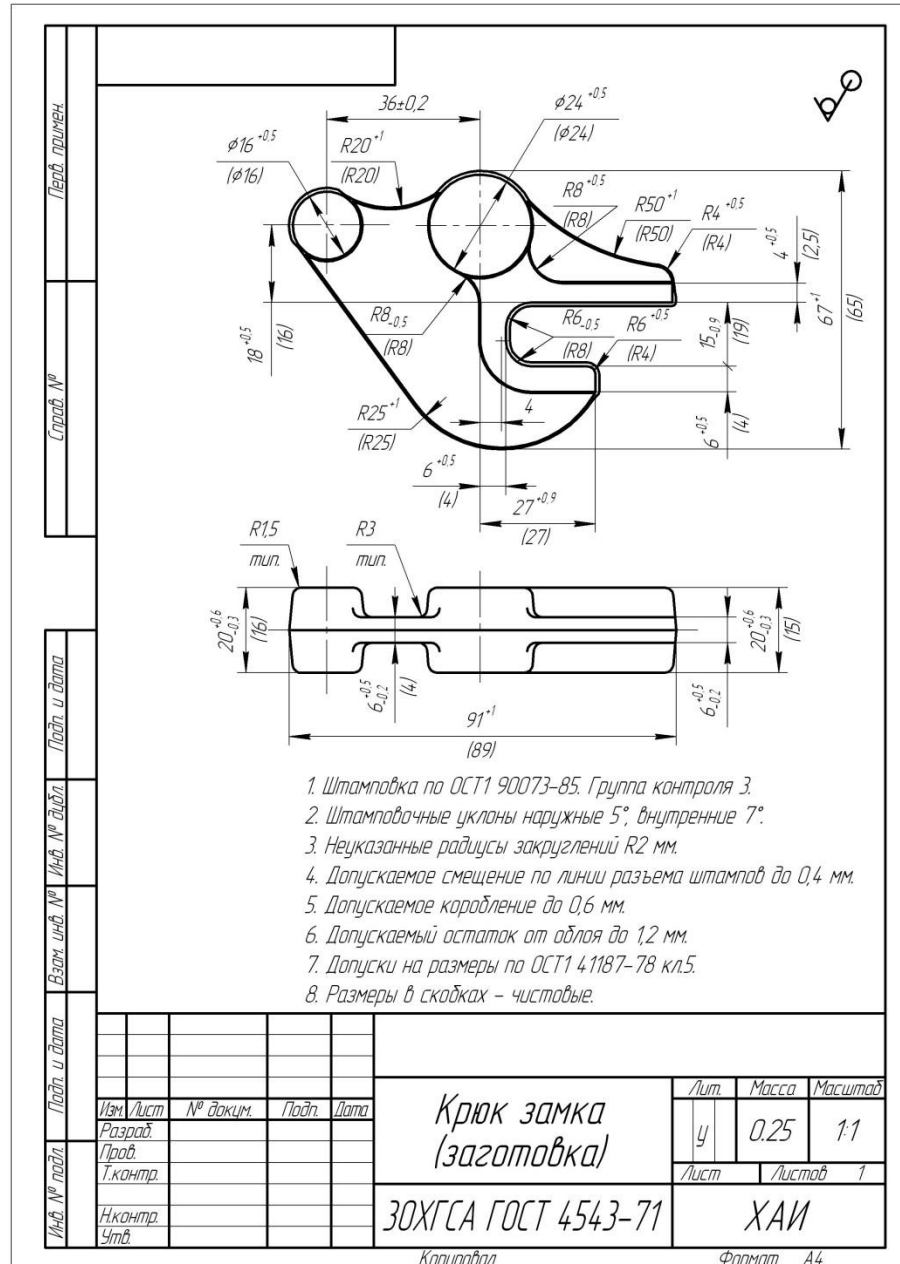

√ Ra 6,3 (√)

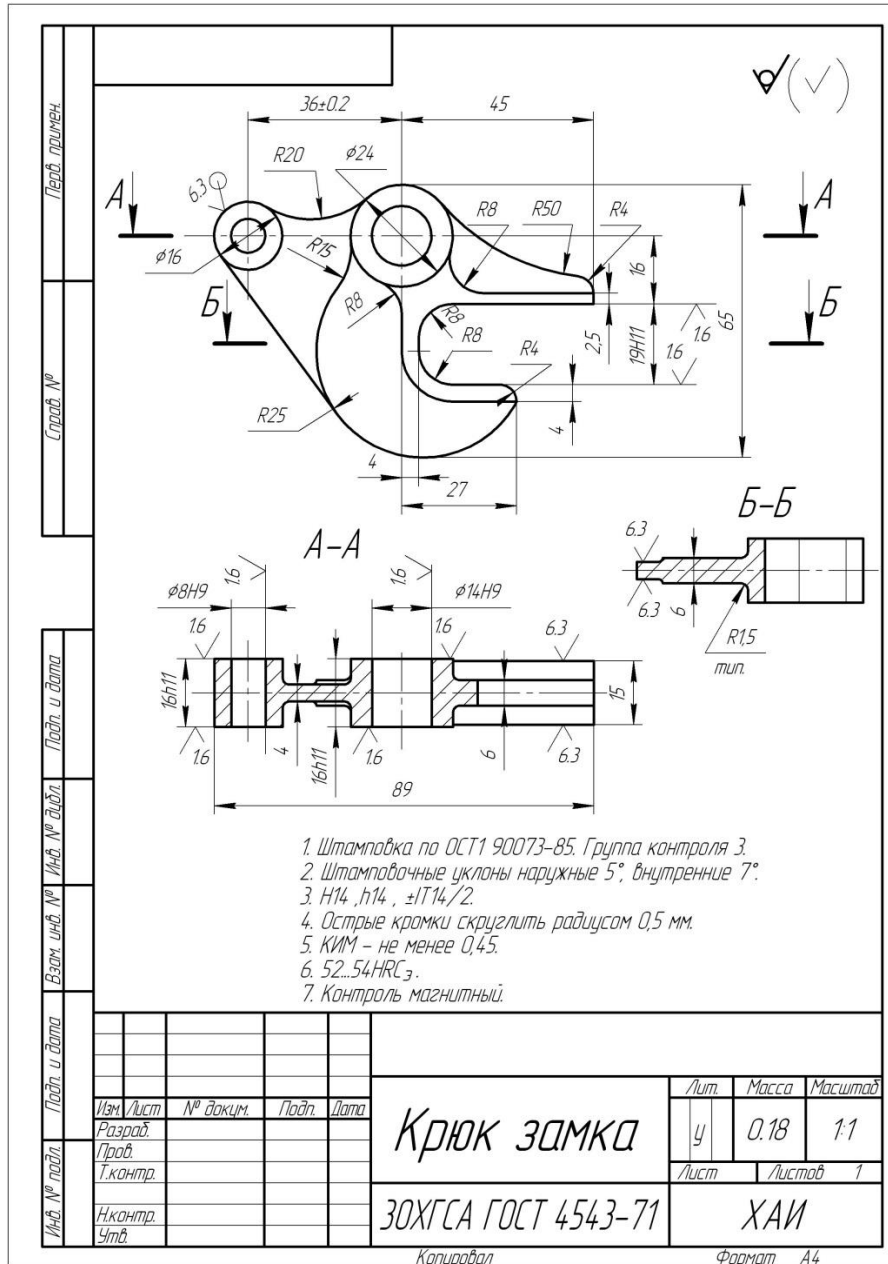
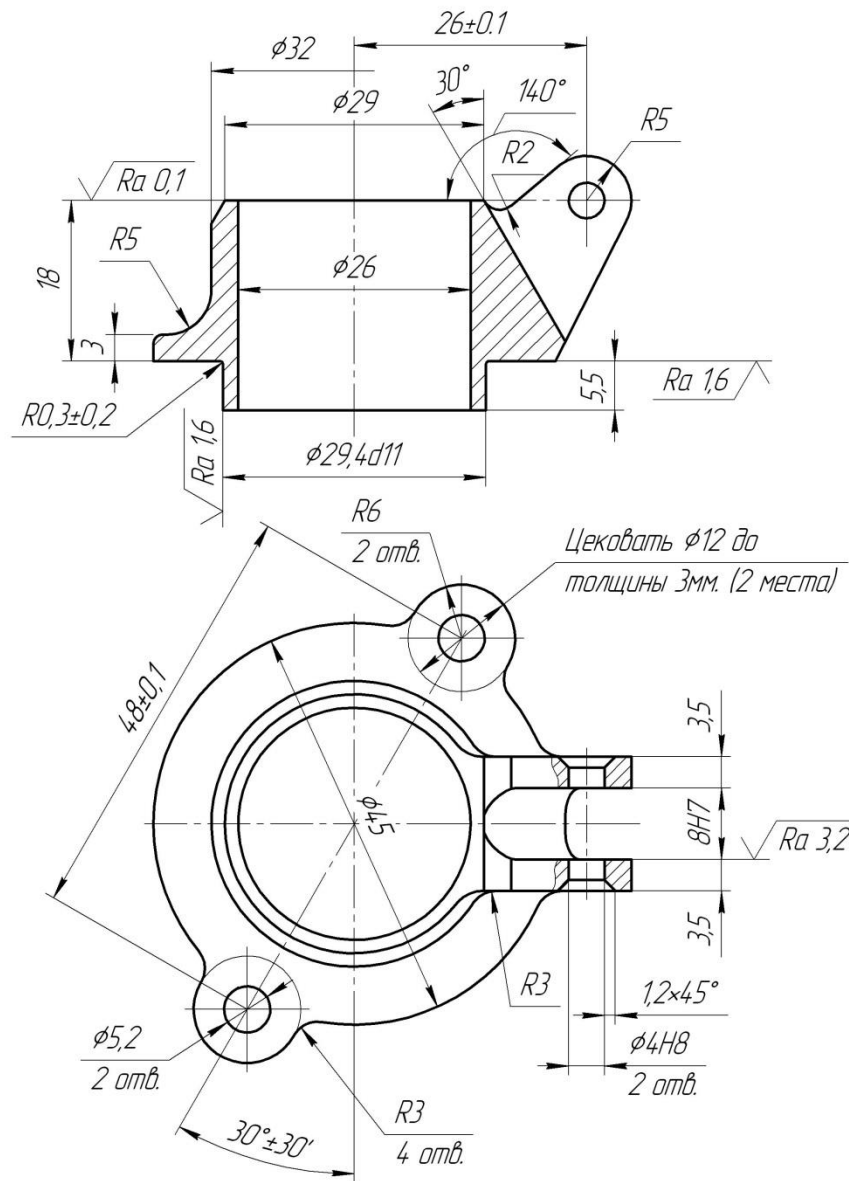

1. Маркировать и клеймить на бирке по ПИ - 63 - 90 „X“.
2. Приемка штамповки по ОСТ 190073-85, группа контроля III ОСТ 190074-72.
3. Штамповочные уклоны: внутренние 5°, наружные 3°.
4. Неуказанные штамповочные радиусы 1мм.
5. Покрытие: Ан.Окс.Хр.
6. Неуказанные предельные отклонения H12, h12, ±IT12/2.

Изм.	Лист	№ докум.	Подп.	Дата	Фланец	Лит.	Масса	Масштаб
Разраб.						у	0,0303	2:1
Проб.						Лист	Листов	1
Т.контр.								
Н.контр.					AK6-T1 ГОСТ 4784-97			
Утв.							ХАИ	

Копировал

Формат А3

Перв. примен.

Справ. №

Подп. и дата

Взам. инв. № Инв. № дубл.

Подп. и дата

Инв. № подл.

